

## Odsazení bočních stěn

Option Code: [-EXCW-]

Rozšíření pro montáž bočních stěn a tryskových prvků posunutých směrem ven.

Výobrazení se mohou od skutečného rozsahu dodávky lišit

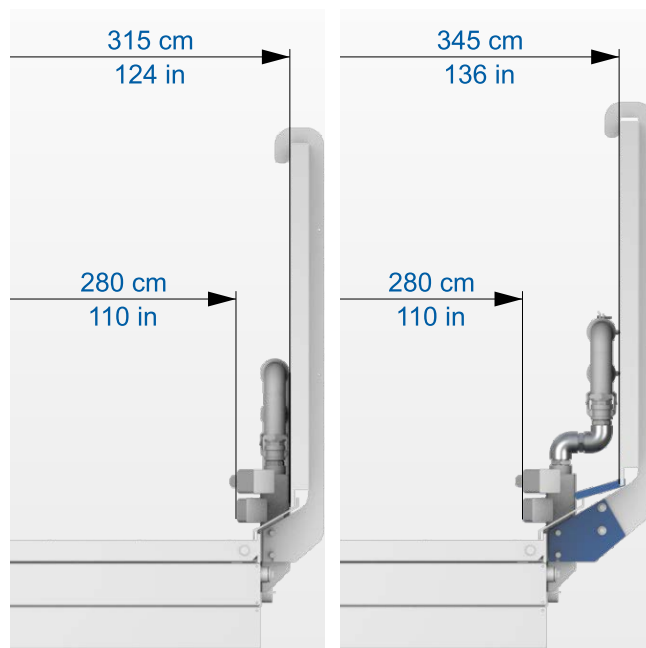

### Funkce

Pokud nelze myčkou kol projet při stísněných prostorových poměrech nebo při zatáčkách v ideálním úhlu, zvyšuje se riziko poškození tryskových prvků a bočních stěn.

Posunutím bočních stěn a tryskových prvků o 30 cm směrem ven se zvětší volná šířka mezi bočními stěnami. Průjezdná šířka zůstává nezměněna.

### Technický popis

Čtyři žárově pozinkované adaptéry tryskových prvků v ocelovém provedení. Dva vodní deflektory v ocelovém provedení a adaptéry pro odstupňovanou montáž držáků na boční stěnu lakované v barvě dopravní modří (RAL 5017) a různé upevňovací materiály.

### Specifikace

#### Vodní deflektory, adaptéry pro držáky na boční stěnu

- materiál Ocel
- barva dopravní modrá (RAL 5017)

#### Adaptér tryskových prvků

- materiál Žárově pozinkovaná ocel
- změna vnitřní rozteče bočních stěn 30 cm
- změna průjezdné šířky —

### Všeobecný rozsah dodávky

- 1 vodní deflektor na mycí prvek
- adaptéry pro držáky na boční stěnu
- adaptér tryskových prvků
- upevňovací materiál