

Retrolavado de la salida

Option Code: [-BAWS-]

Dispositivo para el retrolavado automático del agua sucia drenada en la zona de salida.

Las ilustraciones pueden variar del volumen de entrega real

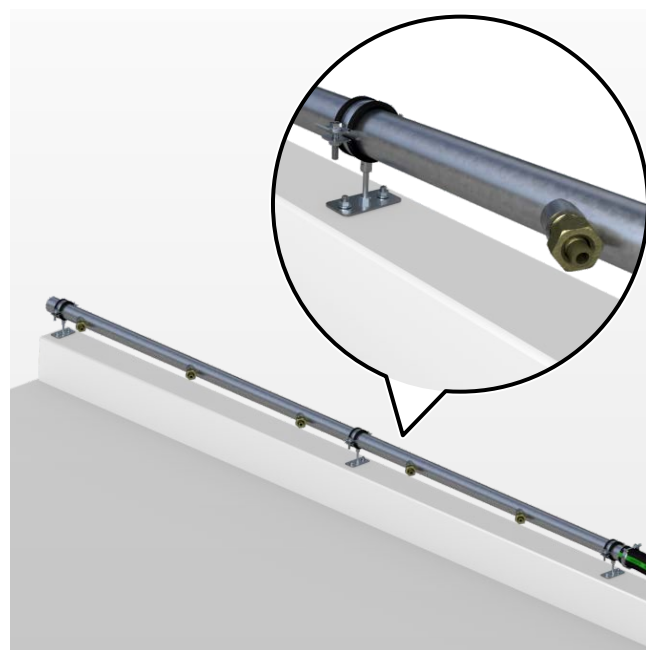

Función

Durante el proceso de limpieza, parte del agua de lavado sucia solo gotea en la zona de salida del sistema de lavado de neumáticos. Las partículas de suciedad de esta agua pueden acumularse en la superficie de la calzada después de algún tiempo. La opción *Retrolavado de la salida* devuelve continuamente las partículas de suciedad al sistema.

Se reduce el arrastre de suciedad y la formación de polvo en la zona de salida.

Descripción técnica

Dos tubos de boquillas con 5 boquillas cada uno para el montaje en la zona de salida del sistema de lavado de neumáticos. La conexión a los elementos de lavado del sistema de lavado de neumáticos se realiza mediante una manguera. No precisa ninguna bomba adicional. El retrolavado se inicia al mismo tiempo que el lavado.

Especificaciones

Tubos de boquillas

- | | |
|---|-------------------------------|
| • Material | acero galvanizado en caliente |
| • Cantidad boquillas/tubos de boquillas | 5 |
| • Ø boquilla | 8 mm |

Volumen de suministro general

- 2 tubos de boquillas
- Mangueras, abrazaderas
- Piezas de conexión
- Material de sujeción